



Shaping a World of Trust

**РАБОТНА ПРОЦЕДУРА (сертификационна схема)  
За оценяване на съответствието (сертифициране на качеството на заваряване) съгласно  
EN 1090-1, 2 и/или 3 и регламента за строителните продукти (CPR 350)**

### 1. Обхват на приложение.

Тази процедура описва условията за извършване на услуги, предоставяни от ОСП "БЮРО ВЕРИТАС БЪЛГАРИЯ", свързани със оценяване на съответствието на производители на заварено оборудване използващи процес на заваряване, съгласно **EN 1090-1, 2 и/или 3** и Регламент **CPR 305:2011**.

Органа за оценяване на съответствието и сертификация предоставя тази услуга, когато производителят успее по задоволителен начин да докаже, че удовлетворява приложимите изисквания за сертифициране съгласно **EN 1090-1, 2 и/или 3** и Регламент **CPR 305:2011**.

Процедурата обхваща целия персонал и всяка услуга по оценяването на съответствието и сертификацията, извършвана от ОСП, независимо от възложителя.

### 2. Отговорност.

За съдържанието на процедурата и за гарантиране, че тя ще се спазва са отговорни ръководителят и отговорникът по качеството на ОСП.

### 3. Определения.

*Наблюдение:* риск от несъответствие по време на производството на нов или специфичен компонент или отклонение, което може да има незначително въздействие върху качеството на изработения компонент (които са били извънредни или временни).

*Несъответствие:* Стандартно изискване, което не е изпълнено (техническо предписание на самия стандарт или препратка).

### 4. Обхват на приложение.

Тази процедура се прилага, когато производител успее по задоволителен начин да докаже, че неговата система по качеството отговаря на изискванията на **EN 1090-1, 2 и/или 3** и регламента за строителните продукти и Регламент **CPR 305:2011**.

Прилага се за всякакъв вид заварени конструкции (или комплекти) за които клиентът иска оценяване на съответствието и сертификация за нуждите на пускането им на европейския пазар. Тази процедура гарантира, че продуктите отговарят на законовите изисквания за безопасност и качество.

Процедурата за оценяване на съответствието, включва следните стъпки:

#### 4.1. Първоначално тестване на типа (ПТТ)

- **Предназначение:** Да се определи дали производството на продукта е в съответствие с декларираните характеристики.
- **Процедура:**
  - Извършете тестове на структурните компоненти на продукта, за да оцените механичната устойчивост, стабилността, огнеустойчивостта и др.
  - Тестовите обикновено се провеждат от производителя или лаборатория на трета страна.
- **Стандарт:** БДС **EN 1090-1:2009+A1:2012**, национално приложение БДС **EN 1090-1:2009+A1:2012/NA:2013** и Регламент **CPR 305:2011** определят необходимите експлоатационни характеристики, които трябва да бъдат декларирани, като заваряемост, издръжливост, устойчивост на корозия и носеща способност.

#### 4.2. Система за контрол на производството (СКП)

- **Цел:** Осигуряване на постоянно качество и съответствие на продукта.
- **Процедура:**



Shaping a World of Trust

- Създаване на СКП в съответствие с **БДС EN 1090-1:2009+A1:2012**, **БДС EN 1090-1:2009+A1:2012/NA:2013** и **Регламент CPR 305:2011**, която включва документирани процедури за производство, контрол на качеството и инспекция.
- СКП обхваща целия производствен процес, от доставката на материали до тестването на крайния продукт.
- Провеждат се редовни вътрешни одити и инспекции, за да се гарантира, че продуктът продължава да отговаря на необходимите стандарти.

#### 4.3. Участие на нотифицирания орган (ОСП "БЮРО ВЕРИТАС БЪЛГАРИЯ")

- **Цел:** Получаване на сертификат от трета независима страна и осигуряване на съответствие с **Регламент CPR 305:2011**.
- **Процедура:**
  - Нотифицираният орган оценява и сертифицира системата за контрол на производството и контролира нейното прилагане.
  - Нотифицираният орган може също така да участва в изпълнението или проверката на ПТТ, ако е необходимо.
  - Нотифицираният орган издава **сертификат за съответствие (СЗС)** и извършва периодични надзорни одити.

Според CPR Регламента тези стъпки следват една от системите **за оценка и проверка на постоянството на производителността**. За заварени конструкции и компоненти съгласно EN 1090-1 тази системата обикновено е **система 2+**, която изисква:

- Производителят да извърши производствен контрол.
- Нотифицираният орган да оцени и сертифицира системата за контрол на производството.

#### 4.4. Декларация за основните експлоатационни характеристики на продукта (ДОЕХП)

- **Цел:** Деклариране на производителността на продукта и съответствието с **БДС EN 1090-1:2009+A1:2012**, **БДС EN 1090-1:2009+A1:2012/NA:2013** и **Регламент CPR 305:2011**.
- **Процедура:**
  - Въз основа на резултатите от ПТТ и сертифицирането на СКП системата, производителят изготвя **ДОЕХП**.
  - ДОЕХП определя основните експлоатационни характеристики на продукта (напр. носеща способност, издръжливост, устойчивост на огън и др.).
  - Тази декларация гарантира, че продуктът отговаря на всички съответни европейски стандарти и законови изисквания.

#### 4.5. CE маркировка

- **Цел:** Да се демонстрира съответствие с **Регламент CPR 305:2011** и да се позволи продуктът да се продава законно в ЕС.
- **Процедура:**
  - След издаването на ДОЕХП, производителят може да постави маркировката **CE** върху продукта.
  - Маркировката "**CE**" трябва да бъде придружена от съществена информация, като например:
    - Идентификация на производителя.
    - Препратка към ДОЕХП.
    - Идентификация на вида на продукта.
    - Позоваване на съответната хармонизирана техническа спецификация (EN 1090-1).
    - Идентификация на нотифицирания орган (номера от европейския регистър NANDO) извършил процедурата по оценяване на съответствието.

#### 4.6. Текущо наблюдение и одит

- **Цел:** Осигуряване на непрекъснато съответствие.
- **Процедура:**
  - Нотифицираният орган извършва редовни проверки и одити на система за контрол на производството.



Shaping a World of Trust

- Ако се открият някакви отклонения или несъответствия, се предприемат коригиращи действия за възстановяване на съответствието.
- Честотата на одитите зависи от споразумението с нотифицирания орган, но обикновено е ежегодна.

#### 4.7. Водене на записи

- **Цел:** Поддържане на доказателства за съответствие.
- **Процедура:**
  - Производителят трябва да съхранява записи на цялата необходима документация (напр. доклади от първоначално тестване на типа, документация на СКП, ДОЕХП, доклади от одит) най-малко 10 години след пускането на продукта на пазара.
  - Тези записи трябва да бъдат предоставени на съответните органи при поискване.

#### Ключови елементи на EN 1090-1

- **Класове на изпълнение (EXC):** EN 1090-1 класифицира структурите в класове на изпълнение (EXC1 до EXC4) въз основа на сложността и рисковете, свързани с тяхната повреда или дефектиране. Тази класификация засяга процеса на оценяване на съответствието.
  - **EXC1:** Нисък риск (напр. конструкции в малки стопански сгради).
  - **EXC2:** Среден риск (напр. конструкции в жилищни сгради).
  - **EXC3:** Висок риск (напр. конструкции в мостове, големи обществени сгради).
  - **EXC4:** Много висок риск (напр. конструкции в критична инфраструктура).

Класът на изпълнение, избран за даден проект, ще определи обхвата на необходимото тестване и наблюдение.

В обобщение, процесът на оценяване на съответствието съгласно **Регламент CPR 305:2011 и EN 1090-1** включва:

- А. Провеждане на първоначално изпитване на типа (ПТТ).
- Б. Внедряване и поддържане на система за производствен контрол (СКП).
- В. Сертифициране и надзор от нотифициран орган (Система 2+).
- Г. Изготвяне на декларация за основните експлоатационни характеристики на продукта.
- Д. Поставяне на маркировката CE.
- Е. Осигуряване на текущо съответствие чрез одити и водене на записи.

Освен ако има някакво друго договорно разпореждане, сертификатът е валиден за срок от три години, като в този период производителят подлежи на годишен одит (периодичен надзор и проверка).

#### 5. Търговски процес.

Ръководителят и отговорникът по качеството на ОСП:

- а) разглежда запитване за оценяване на съответствието и сертификация постъпило от клиента и изпраща ФК 7.1-6 предложение за оценяване на съответствието и сертификация.
- б) В случай, че предложението е прието (върнато с подпис на клиента), изпраща ФК 4.1-2 - договор за сертификация,
- в) на основание подписан договор, определя с клиента датата на извършване на първоначалния одит и задава програма за задължителни периодични одити.

В случай на необходимост за използване на подизпълнител ОСП "БЮРО ВЕРИТАС БЪЛГАРИЯ" уведомява клиента за намерението си да използва подизпълнител, като за одобрение и работа с подизпълнител използва ПК 6.2-1 - процедура за работа с подизпълнител, според която подизпълнител се използва само след уведомление и получено съгласие на клиента.

#### 6. Необходими условия за дейностите по сертификация.

Клиентът (заявителът) трябва да посочи обхвата на оценяването на съответствието и сертифицирането (процеса на заваряване, вид основен материал, дебелина...).



Shaping a World of Trust

Преди проверката (одита) клиентът (заявителят) трябва да предостави на оценителя (одитора) на ОСП "БЮРО ВЕРИТАС БЪЛГАРИЯ" следната информация:

- Име и адрес на заявителя (завода), който ще бъде одитиран,
- Дали производството се извършва с или без проектиране,
- Дейност на подизпълнител (ако има такава),
- Списък на процеса на заваряване, основния материал, дебелина, диаметър и др.
- Списък на заваръчния материал (оборудване, измервателни инструменти...)
- Брой заварчици,
- Подробности за заваръчния екип (име, длъжност, диплома...), включително координатори, персонал за безразрушителен контрол.
- Подробности за персонала за тестване (задължителни квалификации).

### **7. Изисквания към извършване на одит (проверка на място) и към оценителя (одитора) на ОСП "БЮРО ВЕРИТАС БЪЛГАРИЯ".**

Оценяване на съответствието и сертифициране, съгласно EN 1090-1, 2 и/или 3.

Одитът се извършва, за да се провери съответствието с изискванията на съответната част на EN 1090, използвайки приложимия въпросник.

#### **7.1. Преди да извършите одита:**

Одиторът (оценителя) на ОСП "БЮРО ВЕРИТАС БЪЛГАРИЯ" предоставя плана за одит - ФК 7.4-1 план за дейностите по оценяване, на своя клиент (заявител), най-малко една седмица преди одита. Планът за одит може да съдържа например началния час/откриваща среща, график на посещенията...

#### **7.2. Съдържание на сертификационния одит (първоначалния одит) и на ресертификационния одит (одита за подновяване).**

- Договаряне на обхвата на одита,
- Одит на обекта, включително интервю с клиента (заявителя), координаторите по заваряване и заключителна среща,
- Попълване на съответния въпросник образец ФК 7.1-8 и ФК 7.1-9 - доклад от одит.

Доклад от одит, попълнен въпросник и проектът на сертификата ФК 7.1-10 се представят на ръководителя на ОСП или неговия заместник за одобрение.

След валидиране от ръководителя на ОСП или неговия заместник, одиторът (оценителя) предоставя одобрения сертификат на клиента.

#### **7.3. Продължителност на одита:**

- а) Първоначален одит: минимум 2 дни на работната площадка заявена за сертифициране.
- б) Периодичен одит: 1 ден,
- в) Одит за подновяване: същото като първоначалния одит.

**7.4. Метод на одит:** За всяко ниво одиторът трябва да използва приложим въпросник (чек лист).

#### **Идентификация**

Продукта или процеса, обект на оценяване на съответствието и сертификацията, трябва да бъде еднозначно идентифициран, за да се избегне объркване по отношение на идентичността. Тази идентификация се посочва в доклада за одит. По време на проверката одиторът (оценителя) проверява идентификацията и нейната проследимост, без които обекта на проверката не може да бъде приет.

#### **Подготовка**

Всички очевидни нередности, забелязани от одиторът (оценителя), се записват и изясняват преди започване или по-нататъшно продължаване на проверката. Това е, за да се провери съответствието на инспектирания продукт или пригодността на съответната процедура предмет на проверката.

Преди започване на проверката, одиторът (оценителя) проверява дали условията са подходящи за извършване на изискваната дейност, като взема предвид съответната подготовка и предприеме съответната оценка на риска. Ако резултатът не е задоволителен, дейността се отлага до постигане на задоволителни условия.



Shaping a World of Trust

Периодичен одит: По време на валидност на сертификата, ОСП "БЮРО ВЕРИТАС БЪЛГАРИЯ" проверява ежегодно съответствието със съответната част от на **EN 1090**. Може да бъде необходим допълнителен одит (наблюдение) в зависимост от естеството и броя на наблюдавано изменение или несъответствие, за което сертификационния орган уведомява клиента своевременно.

Продължителността на одита (наблюдението) може да бъде променена, на основание договор.

#### **8. Изисквания към ръководителя на ОСП "БЮРО ВЕРИТАС БЪЛГАРИЯ" или неговия заместник.**

ОСП "БЮРО ВЕРИТАС БЪЛГАРИЯ" работи така, че ръководителя на ОСП или неговия заместник да е независим от процеса на одит и има правото и задължението да извършва преглед на документацията от одита и да взема решение за сертификация.

Одиторът предоставя на ръководителя на ОСП или неговия заместник следната документация:

- Копие от договора за сертификация - ФК 4.1-2,
- Екземпляр от одиторски доклад- ФК 7.1-9, издаден на клиента (заявителя),
- Попълнен въпросник (чек лист),
- Фишове с несъответствия, включително отговори на производителя и доказателства за коригиращи действия (ако има такива),
- Затворено (подписано) копие на доклада за несъответствие,
- Копие от документи, събрани по време на одита, най-малко списък на WPS-и, WPQR-и, списък на заварчици, списък и квалификация на NDT персонал, списък с процедури,
- Проект на сертификат.

Ръководителя на ОСП или неговия заместник преглежда тази документация.

Когато цялата предоставена документация отговаря на приложимите изисквания, Ръководителя на ОСП или неговия заместник издава одобрения сертификат и го предоставя на одитора, който отговаря за изпращането му на клиента (заявителя).

#### **9. Изисквания към доклада и оценителя (одитора) на ОСП "БЮРО ВЕРИТАС БЪЛГАРИЯ".**

След завършването на одита, (проверката) одитора (оценителя), на база приложимия чек лист (въпросник) оформя и подписва одиторски доклад - ФК 7.1-9 със свързани лист(ове) с констатация/и (несъответствия) ако има такива. В случай, че одита не завършва със издаване на сертификат, клиента (заявителя) получава само докладът с отрицателна оценка.

#### **10. Изисквания към сертификата и ръководителя на ОСП "БЮРО ВЕРИТАС БЪЛГАРИЯ" или неговия заместник.**

Сертификатът се изготвя от одитора (оценителя) и се изпраща за валидиране и подпис на ръководителя на ОСП или неговия заместник, преди предаването му на клиента (заявителя). Сертификатът се издава на приложимата бланка за сертификат. Валидността на сертификата е три години, при условие че периодичните одити са задоволителни, освен ако не се прилагат други договорни изисквания и споразумения.

##### **10.1. Система за номериране на сертификата.**

Всички сертификати трябва да носят уникален номер, както следва:



Shaping a World of Trust

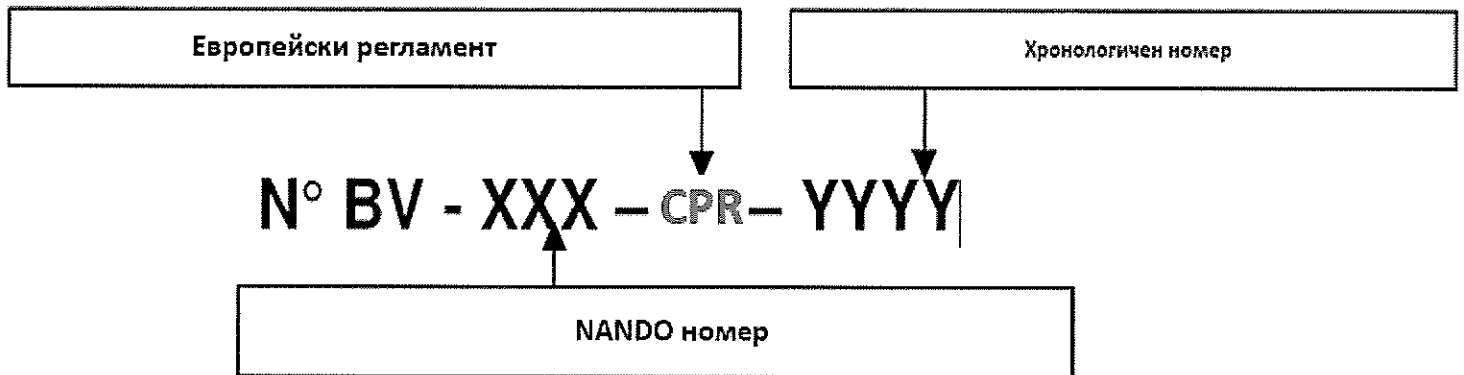

### 10.2. Изменения.

При необходимост (допуснати технически грешки и др.), издаден сертификат, може да бъде коригиран. При такъв случай документът се ревизира съгласно нормалния процес на редакция и валидиране.

Ревизирият (коригирания) сертификат съдържа:

- Идентификация със същия номер като този сертификат, който замества, последван от номер на версия (напр.: N°XXXX Rev.N)
- Състояние „Всяка версия N на този документ замества и заменя предишна версия (версия N-1)“.

ОСП „БЮРО ВЕРИТАС БЪЛГАРИЯ“ поддържа регистър на издадените и коригирани (ревизирани) сертификати – ФК 7.1-5, като ръководителя на ОСП или неговия заместник поддържат и отговарят за актуалността на регистъра, като при поискване предоставя информация, относно валидността на даден сертификат.

### 10.3. Оттегляне на сертификат.

В случай че надзорен одит покаже неотстранено несъответствие, се пристъпва към оттегляне на сертификата, което се записва в придружителното писмо на одиторския доклад и в регистъра на издадените и коригирани (ревизирани) сертификати – ФК 7.1-5.

Неправилни препратки към схемата за сертифициране или подвеждаща употреба на лицензи, сертификати, марки или всеки друг механизъм за указване, че даден продукт е сертифициран, открити в документация или друга реклама, са недопустими и срещу тях се предприемат действия включващи оттегляне на сертификат, последвано от правни действия, ако е необходимо.

Ако сертифицирането бъде прекратено по искане на клиента, ОСП „БЮРО ВЕРИТАС БЪЛГАРИЯ“ предприема действия, като извършва всички необходими промени в официалните сертификационни документи, публичната информация, разрешенията за използване на марки, и т.н., за да се гарантира, че не дава индикация, че продуктът продължава да бъде сертифициран.

Ако обхватът на сертифициране е намален, сертифициращият орган предприема необходимите действия и извършва всички необходими промени в официалните сертификационни документи, публичната информация, разрешенията за използване на марки и др., за да осигури, че намаления обхват на сертифицирането е ясно съобщено на клиента и ясно посочено в документацията за сертифициране и публичната информация.

Всяко оттегляне на вече издаден сертификат се съобщава официално на клиента от ръководителя или неговия заместник заедно със съответната причина, като му се обяснява и разяснява какво трябва да направи за възстановяването на сертификацията.

Всички оценки, прегледи или решения, необходими за разрешаване на временното спиране, се изпълняват в съответствие с приложимите процедури по оценяване, преглед, решение за сертификация, оповестяване на тази сертификационна схема.

Ако сертифицирането бъде възстановено след спиране, ръководителя на сертифициращият орган или неговия заместник извършва всички необходими промени в



BUREAU  
VERITAS

Shaping a World of Trust

РП 7.1-2  
Версия: 01  
Изм.: 00  
Дата: 08.10.2024  
Стр. 7 от 7

официалните сертификационни документи, публичната информация, разрешенията за използване на марки и т.н., за да гарантира, че съществуват всички подходящи индикации, че продуктът продължава да бъде сертифициран.

Ако се вземе решение за намаляване на обхвата на сертифицирането като условие за възстановяване, ръководителят на сертифициращият орган или неговият заместник прави всички необходими промени в официалните сертификационни документи, публичната информация, разрешенията за използване на марки и т.н., за да осигури намаления обхват на сертифицирането ясно, по недвусмислен начин съобщава на клиента, както и ясно посочва в документацията за сертифициране и публичната информация.

#### 10.4. Решение за издаване на сертификат.

Решение за издаване на сертификат се взема от ръководителя на ОСП или неговия заместник в случай, че не са участвали в сертификационния процес или (при необходимост – участие на ръководителя на ОСП или неговия заместник в сертификационния процес) от група лица [напр. комитет (съгласно изискванията на т. 5.1.4 на наръчника и БДС EN ISO/IEC 17065:2012)], който не е участвал в процеса на оценяване.

На клиента (възложителя) се издава сертификат за съответствие. Сертификатът се издава на приложимата бланка за сертификат, като валидността му е три години, при условие че периодичните одити са задоволителни, освен ако не се прилагат други договорни изисквания и споразумения.

#### 10.5. Регистриране.



ОСП "БЮРО ВЕРИТАС БЪЛГАРИЯ" поддържа регистър на издадените и коригирани (ревизирани) сертификати – ФК 7.1-5, като запазва копие от издадените доклади от одит и сертификатите за съответствие, за време най-малко една година след периода на валидност на сертификата.

Използвани документи:

БДС EN ISO/IEC 17065:2012  
БДС EN 1090-1:2009+A1:2012  
БДС EN 1090-1:2009+A1:2012/NA:2013  
БДС EN 1090-2:2018 + A1 2024  
БДС EN 1090-3:2019  
Регламент CPR 305:2011

Съпътстващи документи:

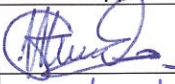
ФК 4.1-2 Договор за сертификация  
ФК 7.1-5 Регистър на издадените и коригирани (ревизирани) сертификати  
ФК 7.1-6 Предложение за сертификация  
ФК 7.1-8 Чек лист съгласно изискванията на EN 1090-1, 2 и/или 3  
ФК 7.1-9 Доклад от одит съгласно изискванията на на EN 1090-1, 2 и/или 3  
ФК 7.1-10 Сертификат за производител на метални конструкции, съгласно EN 1090-1  
ФК 7.4-1 План за дейностите по оценяване

	Име, фамилия	Подпис	Дата
разработил:	Георги Колев отговорник по качеството на ОСП "БЮРО ВЕРИТАС БЪЛГАРИЯ"		08.10.2024
утвърдил:	Тане Танев ръководител на ОСП "БЮРО ВЕРИТАС БЪЛГАРИЯ"		15.10.2024



Shaping a World of Trust

ПК 7.13-1  
Версия: 01  
Изм.: 00  
Дата: 15.07.2024  
Стр. 1 от 2

## ПРОЦЕДУРА

### за разглеждане на жалби и възражения

#### 1. Политика

Постъпилите жалби и възражения от клиент (възложител) или заинтересована страна се разглеждат своевременно с цел да се предотвратят материални и морални щети, както на клиента (възложителя) или заинтересованата страна, така и на органа за контрол.

Жалби и възражения се подават от клиенти (възложители) или заинтересовани страни по повод на дейността на органа за сертификация в качеството му на акредитиран орган за сертификация на продукти съгласно БДС EN ISO / IEC 17065.

Пълното описание на процеса на разглеждане на жалби и възражения в ОСП "БЮРО ВЕРИТАС БЪЛГАРИЯ" е дадено в настоящата процедура и е постоянно достъпно за клиента (възложителя) или заинтересованата страна, като за целта органа за сертификация е направил процедурата публична, качвайки я на своя сайт.

#### 2. Обхват

Тази процедура се прилага за:

Уреждане на жалбите и възраженията, получени от клиенти (възложители) или заинтересовани страни по повод дейностите, извършвани от органа за сертификация.

#### 3. Отговорност

За съдържанието на тази процедура и за гарантиране, че тя ще се спазва, са отговорни ръководителят на органа, неговия заместник и отговорника по качеството.

#### 4. Действия и методи

4.1. Жалбите и възражения относно дейността на органът се подават/приемат в писмен вид и се разглеждат и разрешават в едномесечен срок.

За всяка жалба, основателна или не, ОСП "БЮРО ВЕРИТАС БЪЛГАРИЯ" издава писмено становище, след извършени действия по регистриране, разглеждане и разследване за причините и основателността, подписано от ръководителя или неговия заместник, а при необходимост (невъзможност да докаже, че ръководителя или неговия заместник нямат участие в процеса на сертификация, за който се отнася съответната жалба или възражение) и от **независим комитет по безпристразност**, компетентен в съответната област.

4.2. При получаване на жалба, ръководителя на органа или неговия заместник регистрират получената жалба в дневник за регистриране на жалбите и възраженията ФК 7.5-1. В органа по сертификация се води дневник за регистриране на жалбите и възраженията ФК 7.5-1, който съдържа: №, дата, подател на жалбата или възражението, обект на жалбата или възражението, приел, № / дата на констатацията, за да осигури проследимост на действията по разследване на жалба или възражение.

4.3. След като регистрира получената жалба или възражение, ръководителя или неговия заместник разглеждат жалбата или възражението, като първата цел е да потвърдят дали се отнася за дейности за които органа е отговорен и ако е така предприемат действия за изясняването на причините за възникването и кои са лицата отговорни за подадената жалба или възражение.

4.4. ОСП "БЮРО ВЕРИТАС БЪЛГАРИЯ" е отговорен за всички решения, взети от разследващия жалбата или възражението.

4.5. ОСП “БЮРО ВЕРИТАС БЪЛГАРИЯ“ предоставя на клиента (възложителя) или заинтересованата страна в писмен вид отчети за напредъка и резултатите от разглеждането на жалбата или възражението.

4.6. За осигуряване на проследимост на предприетите действия за решаването на разглежданата жалба или възражение, както и за доказателство че всички подходящи действия са предприети, своевременно се отразяват причините, същността, начините на уреждане, както и отговорните лица в дневника за регистриране на жалбите и възраженията ФК 7.5-1.

4.7. Постъпилите жалби или възражение, които не се отнасят за дейностите, за които органа за сертификация е отговорен биват отхвърлени с писмено становище, подписано от ръководителя или неговия заместник.

4.8. Решението за разрешаване на жалбата или възражението се взема или преглежда от от ице(а), което не участва в дейностите по сертифициране, свързани с жалбата или възражението (ръководителя на ОСП или неговия заместник в общия случай или комитета за безпристрасност в случай на нужда).

4.9. За да се гарантира, че няма конфликт на интереси, персоналът (включително тези, действащи в качеството на ръководител), който е предоставил консултации (съгласно т. 3.2 на наръчника и БДС EN ISO/IEC 17065:2012) за клиент или е бил нает от клиент, не може и не се използва от сертифициращия орган за прегледа или одобрението за разрешаването на жалба или възражение за този клиент в рамките на две години след края на консултацията или наемането.



## 5. Документиране действието и спазването на процедурата

5.1. ОСП “БЮРО ВЕРИТАС БЪЛГАРИЯ“ документира постъпилите жалби или възражения в дневник за жалби и възражения ФК 7.5-1.

5.2. Констатациите се съхраняват в папка-приложение към дневника за жалби и възражения за срок от 4 години, след което се унищожават с протокол.

Използвани документи:  
БДС EN ISO / IEC 17065

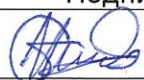
Съпътстващи документи:  
ФК 7.5-1 Дневник за жалби и възражения

	Име, фамилия	Подпис	Дата
разработил:	Георги Колев отговорник по качеството на ОСП “БЮРО ВЕРИТАС БЪЛГАРИЯ”		08.07.2024
утвърдил:	Тане Танев ръководител на ОСП “БЮРО ВЕРИТАС БЪЛГАРИЯ”		15.07.2024

## ОБЩИ УСЛОВИЯ

### А. ДЕФИНИЦИИ И ТЪЛКУВАНЕ

- А.А.А **Филиал** означава всеки друг субект, който пряко или косвено контролира или е контролиран от една от страните или е под общия контрол с въпросната страна. Счита се, че едно предприятие контролира друго предприятие, ако притежава, пряко или косвено, или има право да упражнява, пряко или косвено, гласовете, свързани с 50 % (петдесет процента) или повече от акциите на другото предприятие, или ако притежава, пряко или косвено, правомощието да определя състава на съвета на директорите на другото предприятие;
- А.А.Б **Споразумение** означава приемане от страна на Bureau Veritas Certification на попълнен формуляр за кандидатстване, предложение или други инструкции за Услуги от Клиента. Настоящите Общи условия (както са дефинирани по-долу) уреждат всяко споразумение, освен ако отделни правила и условия не са договорени в писмена форма между Клиента и Bureau Veritas Certification;
- А.А.В **Формуляр за кандидатстване** означава стандартният формуляр на Бюро Веритас Сертификация, който трябва да бъде попълнен от Клиента, в който се посочват Услугите, които ще бъдат извършени от Бюро Веритас Сертификация, заедно с всяка друга информация, свързана с изпълнението на Услугите съгласно условията на Договора. Таксите за Услугите могат да бъдат посочени във Формуляра за поръчка или в отделен документ, Предложение или ценоразпис;
- А.А.Г **Бюро Веритас Сертификация** означава свързаното със сертифицирането лице от групата компании на Бюро Веритас, което е сключило Договора с Клиента;
- А.А.Д **Сертификат за одобрение** означава сертификат, издаден от Bureau Veritas Certification, потвърждаващ, че е преминал одит за продукт, услуга или процес, които ще бъдат пуснати на пазара или използвани за посочените цели при определени условия;
- А.А.Е **Клиент** означава лицето, фирмата, компанията, партньорството, асоциацията, тръстовата или правителствената агенция или орган, който назначава Bureau Veritas Certification за предоставяне на Услугите и е идентифициран като такъв в приложимия формуляр за поръчка, предложение или договорени писмени инструкции;
- А.А.Ж **Общи условия** означава (i) Общи условия за сертификационни услуги, (ii) Търговски условия за сертификационни услуги и (iii) Технически условия за сертификационни услуги;
- А.А.З **Предложение** означава всяко предложение, оферта или друг документ, издаден от Bureau Veritas Certification на Клиента, който определя Услугите, таксите и всяка друга информация и условия във връзка с изпълнението на Услугите;
- А.А.И **Отчети** означава всички документи и продукти, създадени от Bureau Veritas Certification във връзка с или в резултат на изпълнението на Услугите, с изключение на Сертификата за одобрение;
- А.А.К **Услуги** означава сертификационни услуги, обхващащи одиторски и сертификационни услуги по подходяща призната спецификация или част от нея, които трябва да бъдат извършени от Bureau Veritas Certification за Клиента съгласно Договора и както е посочено в приложимия формуляр за кандидатстване, предложение или други писмени инструкции, доколкото такива други писмени инструкции са приети от Bureau Veritas Certification.

### Б. ПРИЛАГАНЕ НА ОБЩИ УСЛОВИЯ

- Б.А Освен ако изрично не е уговорено друго в писмена форма и подписано от двете страни, или само до степента, до която се изисква друго от задължителното прилагане на закона, настоящите Общи условия:
- Б.А.А да кандидатства и да бъде включен в Споразумението;
- Б.А.Б да се прилагат за всички действия и услуги, предоставяни от Bureau Veritas Certification; и
- Б.А.В имат предимство пред всички несъвместими правила или условия, съдържащи се в стандартните правила и условия на Клиента или всяка друга комуникация с Bureau Veritas Certification.
- Б.Б За избягване на съмнение, при никакви обстоятелства стандартните правила и условия на Клиента (ако има такива), приложени към, приложени или посочени във формуляр за кандидатстване или друг документ, няма да уреждат Договора.
- Б.В Бюро Веритас Сертификация действа само за Клиента. Освен в случаите, предвидени в Споразумението, Споразумението се сключва единствено между и може да бъде изпълнено само от Клиента и Bureau Veritas Certification. Споразумението не се счита, че създава права в полза на трети страни, включително (без ограничение) доставчици или клиенти на една от страните, или създава задължения на някоя от страните към такива трети страни.
- Б.Г Бюро Веритас Сертификация, по свое усмотрение, може да делегира изпълнението на всички или част от Услугите по Договора на Афилиат, агент без предварителното одобрение на Клиента, като Клиентът се съгласява с това делегиране. За целите на клаузата **Е.А.** настоящото Клиентът се съгласява Бюро Веритас Сертификация да разкрие цялата Поверителна информация на Клиента на този Афилиат, агент с единствената цел извършване на Услугите, изцяло или частично.
- Б.Д Услугите, предлагани от Bureau Veritas Certification, са "безсрочни" и подлежат на автоматично подновяване.

### В. НАЧАЛО И ПРОДЪЛЖИТЕЛНОСТ

- В.А Услугите, извършвани по Договора, се предоставят от Бюро Веритас Сертификация на Клиента от датата на валидност на Договора (виж 1.1.2).

В.Б При спазване на кlausа Д, Услугите, извършвани по Договора, се предоставят за периода, определен в договорения Формуляр за кандидатстване, Предложение или друго писмено указание, получени от Клиента и приети от Бюро Веритас Сертификация. Когато не е предвиден такъв срок за изпълнение на Услугите, Бюро Веритас Сертификация ще извърши Услугите в разумен срок по свое усмотрение.

В.В Настоящото споразумение ще бъде валидно за период от три (3) години и ще бъде подновено автоматично в края на този първоначален период за последователни периоди от три (3) години, освен ако Клиентът не уведоми за прекратяването на Bureau Veritas Certification със срок на предизвестие от три (3) месеца преди края на три (3) години договорен период.

#### Г. ЗАДЪЛЖЕНИЯ НА BUREAU VERITAS CERTIFICATION

Г.А Бюро Веритас Сертификация, с разумна грижа, умения и старание, както се очаква от компетентен орган с опит в сертифициращата индустрия и в извършването на услуги от подобно естество на Услугите и при подобни обстоятелства, предоставя Услугите и предоставя Сертификата за одобрение и/или Докладите на Клиента.

Г.Б Бюро Веритас Сертификация, в качеството си на независима страна, предоставя информация на своите клиенти под формата на констатация, оценка, във връзка с регулаторни изисквания, общи индустриални стандарти и/или всякакви други стандарти, които могат да бъдат взаимно договорени в писмена форма от страните.

Г.В При предоставянето на Услугите Bureau Veritas Certification не замества проектантите, архитекти, строители, изпълнители, производители, оператори, превозвачи, вносители, продавачи, купувачи или собственици, които, независимо от действията на Bureau Veritas Certification, не са освободени от нито едно от задълженията си от каквото и да е естество. Ако и доколкото Клиентът освободи трето лице от своите задължения, задължения и задължения по отношение на продуктите или услугите на Клиента, или от неговите задължения, задължения и задължения по отношение на информацията, на която Bureau Veritas Certification е разчитало при изпълнението на Услугите, такива неизпълнени задължения на трета страна няма да доведат до увеличаване на отговорността на Bureau Veritas Certification и Клиентът поема и поема като свои собствени такива задължения, задължения и задължения.

Г.Г За избягване на съмнение, при никакви обстоятелства Бюро Веритас Сертификация не изпълнява ролята на застраховател или гарант по отношение на адекватността, качеството, продаваемостта, годността за целта, съответствието или изпълнението на които и да е системи за управление или процеси, предмет на Услугите, включително услугите, или всякакви други дейности, предприети или произведени от Клиента, за които се отнасят Услугите. Независимо от всяка разпоредба за обратното, съдържаща се тук или в който и да е сертификат за одобрение или в който и да е доклад, не дава никаква гаранция или гаранция, изрична или подразбираща се, включително гаранция за продаваемост или годност за определена цел или употреба, за каквито и да било дейности, предприети от Клиента или системи или процеси, поддържани или въведени от Клиента.

#### Д. ЗАДЪЛЖЕНИЯ НА КЛИЕНТА

Д.А Клиентът трябва:

Д.А.А да сътрудничи на Bureau Veritas Certification по всички въпроси, свързани с Услугите; По-специално в случай на дистанционен одит клиентът и Bureau Veritas Certification определят подходящите средства за ИКТ (информационни и комуникационни технологии), за да се гарантира ефективно провеждане на одита и подходящо ниво на поверителност;

Д.А.Б да предоставя или да накара своите доставчици да осигурят, своевременно и безплатно, достъп и транспортиране до цялото необходимо оборудване, материали, съоръжения, документи, данни и персонал, както се изисква от Bureau Veritas Certification, неговите агенти и представители за извършване на Услугите;

Д.А.В подготвя и поддържа съответните помещения и материали за предоставянето на Услугите, включително, но не само, идентифицира, наблюдава, коригира или премахва всякакви действителни или потенциално опасни условия или материали от които и да е от помещенията си преди и по време на предоставянето на Услугите;

Д.А.Г да предприемат всички необходими мерки за гарантиране на безопасността и сигурността на условията на труд на място по време на извършване на Услугите и да информират незабавно Bureau Veritas Certification за всички правила и разпоредби за здраве и безопасност, всяко настъпване на сериозен инцидент или нарушение на разпоредбите, налагащи участието на компетентния регулаторен орган, както и всички други разумни изисквания за сигурност, които се прилагат в някое от съответните помещения;

Д.А.Д гарантира, че оборудването на Клиента е в изправност, под контрола и експлоатацията на Клиента, подходящо за целите, за които се използва във връзка с Услугите и отговаря на всички приложими стандарти или изисквания;

Д.А.Е когато е необходимо, да получава и поддържа всички необходими лицензи и съгласия и да спазва всички приложими закони във връзка с Услугите и използването на оборудването и съоръженията на Клиента;

Д.А.Ж гарантира, че всички документи, информация и материали, предоставени от Клиента на Bureau Veritas Certification съгласно Договора, не нарушават и няма да представляват нарушение или присвояване на патент, авторско право, търговска марка, търговска тайна, лиценз или други права на интелектуална собственост или права на собственост на трета страна; и

Д.А.З Уверете се, че тази информация е точна във всички съществени аспекти. Информацията за клиента се предоставя от Клиента на Bureau Veritas Certification най-малко двадесет (20) дни преди договорената начална дата на всеки одит. Бюро Веритас Сертификация не носи отговорност за каквито и да било разходи, такси или загуби, претърпени или понесени от Клиента, произтичащи пряко или косвено от предотвратяване или забавяне на Договора от страна на Клиента;

Д.А.И Предприемане на всички необходими стъпки за отстраняване или отстраняване на всякакви пречки или прекъсвания в изпълнението на Услугите.

Д.Б Доколкото Бюро Веритас Сертификация предоставя Услуги, Клиентът се съгласява, че Бюро Веритас Сертификация не дължи никакъв конкретен успех, а само такива Услуги.

Д.В Бюро Веритас Сертификация си запазва правото едностранно да променя или удължава определените в Договора срокове или да ги отлага, ако Клиентът не предостави своевременно на Бюро Веритас Сертификация съответната Клиентска информация.

## Е. ПОВЕРИТЕЛНОСТ

Е.А Информация за клиента означава всички кодове, документи, инструкции, ръководства, измервания, спецификации, изисквания и всяка друга информация и материали, предоставени от Клиента и необходими на Bureau Veritas Certification за извършване на Услугите;

Поверителна информация означава цялата и всяка непублична информация, разкрита от едната страна на другата страна, включително (но не непременно само) данни, ноу-хау, концепции, ръководства, доклади, спецификации, търговски тайни, търговски марки, фирмени лога и всякаква друга бизнес, търговска, финансова, правна, маркетингова или техническа информация;

Е.Б Всяка от страните няма право да разкрива или използва за каквато и да е цел поверителното знание или поверителна информация, която може да придобие или получи в рамките на изпълнението на Споразумението, без предварителното писмено съгласие на страната, която е разкрила поверителната информация.

Е.В Тази декларация за поверителност не се прилага за информация:

Е.В.А която е публично достъпна или става публично достъпна без действие на получаващата страна;

Е.В.Б който е бил притежание на получаващата страна преди разкриването му;

Е.В.В която се разкрива на получаващата страна от трета страна, която не е придобила информацията съгласно задължението за поверителност;

Е.В.Г която е независимо разработена или придобита от получаващата страна без използване или позоваване на поверителна информация, получена от оповестяващата страна;

Е.В.Д който е оповестен или се изисква да бъде оповестен в съответствие с изискванията на закона, всяка наредба на фондовата борса или всяко обвързващо решение, заповед или изискване на съд или друг компетентен орган; или

Е.В.Е който се разкрива на филиал на получаващата страна въз основа на необходимост да се знае.

Е.Г Всяка от страните носи отговорност да гарантира, че всички лица, на които е разкрита поверителна информация на другата страна съгласно Споразумението, пазят тази информация поверителна и няма да я разкриват или разкриват на неупълномощено физическо или юридическо лице, и поемат пълна отговорност за всяко нарушение на посоченото задължение.

Е.Д Независимо от разпоредбата на клауза Е, Бюро Веритас Сертификация си запазва правото да се позовава на Клиента, като използва неговото име и/или лого, независимо дали вътрешно и външно, устно или писмено, както и във всяка комуникационна подкрепа, за маркетингови и/или търговски цели, без да се изисква предварителното съгласие на Клиента.

Е.Е Независимо от разпоредбата на клауза Е, Бюро Веритас Сертификация си запазва правото да използва данните на Клиента за целите на сравнителния анализ и анализа, като се има предвид, че всяко такова използване от страна на Бюро Веритас Сертификация ще бъде в съответствие с регламента за прилагане за защита на личните данни и данните ще бъдат анонимни.

## Ж. ИНТЕЛЕКТУАЛНА СОБСТВЕНОСТ

Ж.А Интелектуална собственост означава всички патенти, права върху изобретения, полезни модели, авторски и сродни права, търговски марки, лога, марки за услуги, търговски облик, търговски имена и имена на домейни, права върху търговски облик или облекло, права на добра воля или съд за злоупотреба, права на неприяна конкуренция, права върху дизайни, права върху компютърен софтуер, права върху бази данни, права върху топография, неимуществени права, права върху поверителна информация (включително ноу-хау и търговски тайни), методи и протоколи за Услуги и всякакви други права на интелектуална собственост, във всеки случай, независимо дали могат да бъдат регистрирани, регистрирани или нерегистрирани, включително всички заявления и подновявания, връщане или разширяване на такива права, както и всички подобни или еквивалентни права или форми на защита във всяка част на света.

Ж.Б Всяка от страните притежава изключително всички права върху своята интелектуална собственост, независимо дали са създадени преди или след датата на влизане в сила на споразумението и независимо дали са свързани със споразумение между страните.

Ж.В Никоя от страните не може да оспора валидността на правата на интелектуална собственост на другата страна, нито да предприема действия, които биха могли да накърнят стойността или репутацията, свързани с интелектуалната собственост на другата страна или нейните свързани лица.

Ж.Г Имената, марките за услуги, търговските марки и авторските права на Бюро Веритас Сертификация не могат да бъдат използвани от Клиента, освен само до степеня, в която Клиентът получи предварителното писмено одобрение на Бюро Веритас Сертификация и то само по начина, предписан от Бюро Веритас Сертификация.

Ж.Д За избягване на съмнение, нищо в Сертификата за одобрение или в Докладите или друг писмен текст не може да предава на Клиента каквито и да било права на собственост или лиценз върху интелектуалната собственост на Бюро Веритас Сертификация, неговия патентован софтуер, собствени методи за одит, обучителни материали и наръчници за най-добри практики, протоколи, името, логото на Бюро Веритас Сертификация, марки или друг търговски облик или други съществуващи или бъдещи права на интелектуална собственост или ноу-хау, разработени и използвани от Bureau Veritas Certificate за извършване на Услугите и за издаване на Сертификата

за одобрение и Отчетите. Тези права на интелектуална собственост остават изключителна собственост на Bureau Veritas Certification.

### 3. ЗАЩИТА НА ДАННИТЕ

И двете страни се задължават, че те, техните служители или всяко лице, действащо от тяхно име, ще спазват всички приложими закони и разпоредби, включително всички приложими национални, щатски и местни закони или разпоредби за поверителност, и по-специално Общия регламент на ЕС за защита на данните 2016/679 от 27 април 2016 г. (заедно "Закони за защита на данните").

Страните потвърждават, че Бюро Веритас Сертификация може да действа като "Обработващ данни" (по смисъла, определен в Законите за защита на данните), когато събира и обработва лични данни от името на Клиента, изключително за целите на изпълнението на Договора, освен ако не е договорено друго чрез писмена форма, включена от двете страни.

Бюро Веритас Сертификация събира лични данни индиректно, чрез Клиента, който предоставя Бюро Веритас Сертификация със своите служители, контрагенти, бизнес партньори и/или лични данни на клиенти. Двете страни ще си предоставят взаимно подходящата информация относно обработката на данни в материалния обхват на член 2 от Общия регламент за защита на данните на ЕС 2016/679.

С настоящото Клиентът приема и се ангажира да предостави на субектите на данни такава информация по начин, съответстващ на членовете 13 и 14 от Общия регламент за защита на данните на ЕС 2016/679.

#### 3.A Обработка на данни

Операциите с лични данни включват ("Обработка на данни"):

- целта(ите) на обработването: изпълнението на Договора, включително, но не само, предоставянето на сертификационни услуги и други услуги, поискани от Клиента.
- категориите лични данни ("Лични данни"): лични данни, свързани със самоличността на субектите на данни и техния професионален живот.
- продължителността на обработката на данните, която е равна на срока на действие на Споразумението, може да бъде удължена за валидността на сертификата (до пет години от издаването в зависимост от приложимите стандарти) и може да бъде архивирана за целите на кръстосания разпит до допълнителни пет години и/или за доказателствени цели до изтичане на приложимите давностни срокове.
- категориите засегнати субекти на данни: служители, контрагенти, бизнес партньори и/или клиенти на Клиента.

В тази връзка страните си сътрудничат по всяко време и по усърден начин, за да формализират цялата документация, необходима за обработката на данни, по-специално за да обосноват спазването на законите за защита на данните и този член (Защита на данните), по-специално в случай на одити и разследвания, извършени от Клиента или трета страна, действаща от негово име, или компетентен орган за защита на данните.

#### 3.B Задължения на обработващия лични данни

Bureau Veritas Certification:

- да информира своевременно Клиента за всички обстоятелства, водещи до неспособност на Bureau Veritas Certification да спазва Законите за защита на данните или да предоставя Услугите в съответствие със Законите за защита на данните, като в този случай Bureau Veritas Certification и Клиентът ще си сътрудничат добросъвестно за разрешаване на проблема, по-специално за идентифициране на въздействието на тези обстоятелства върху Услугите и за определяне на промените в Договора или в Услугите, които могат да се изисква. В тази връзка, ако страните не постигнат споразумение за разрешаване на проблема, Клиентът има право да прекрати настоящия Договор в съответствие с неговите условия;
- обработва лични данни в съответствие с документираните инструкции на Клиента. Настоящото Споразумение представлява пълните и окончателни инструкции на Клиента за Обработката на данни. Клиентът гарантира, че предоставените инструкции са в съответствие със Законите за защита на данните и могат да позволят ефективното изпълнение от страна на Бюро Веритас Сертификация на неговите Услуги по настоящото Споразумение. Ако Бюро Веритас Сертификация прецени, че инструкцията от Клиента представлява нарушение на Законите за защита на данните, тя трябва да информира Клиента за това;
- съдейства на Клиента при извършване на оценки на въздействието върху защитата на данните и за предварителни консултации с компетентния орган за защита на данните;
- да сътрудничи на Клиента, за да му позволи да изпълни задълженията си, отнасящи се до субектите на данни, които искат да упражнят правата си, определени от законите за защита на данните;
- по преценка и по указание на Клиента да изтрие всички Лични данни или да ги върне на Клиента и да унищожи съществуващи копия, освен ако това не се изисква от приложимите закони;
- съобщава при поискване на Клиента името и данните за контакт на неговото длъжностно лице по защита на данните, в зависимост от случая, ако е определил такъв в съответствие с член 37 от Общия регламент за защита на данните на ЕС 2016/679 от 27 април 2016 г.

#### 3.B Мерки за поверителност

Бюро Веритас Сертификация ще пази всички лични данни поверителни и по-специално:

- е въвело или ще приложи подходящи процедури за право на достъп за управление на достъпа до лични данни;
- се задължава, че само лица, които имат необходимост да знаят за целите на предоставянето на Услугите, ще имат достъп до лични данни, че тези лица са обвързани със законови или договорни задължения за поверителност и че тези лица не обработват личните данни, освен по инструкции на Клиента, освен ако от него или тя не се изисква това от европейското или приложимото законодателство.

### 3.Г Мерки за сигурност

Bureau Veritas Certification ще запази сигурността на личните данни и по-специално:

- е внедрил и/или ще приложи за Услугите адекватни технически и организационни мерки за запазване на сигурността на личните данни, адаптирани към обработването на данни, участващи от Услугите, и ще вземе предвид индустриалните стандарти и разходите, свързани с тяхното прилагане, рисковете, породени от обработването и естеството на данните, които трябва да бъдат защитени;
- ще уведоми Клиента веднага щом узнае за (i) всяко нарушение на сигурността на личните данни, (ii) цялата свързана информация, необходима за уведомяване на Клиента за уведомяване на компетентния орган за защита на данните и евентуално на субектите на данни в рамките на законовите забавяния, документиращи нарушението;

### 3.Д Подработка и трансгранични трансфери

С настоящото Клиентът изрично се съгласява, че Бюро Веритас Сертификация може да повери на друг обработващ лични данни (наричан по-долу "Подизпълнител") всички или част от операциите, свързани с Обработката на данни, и че Бюро Веритас Сертификация може да прехвърля лични данни извън Европейското икономическо пространство или държави, признати от Европейската комисия като осигуряващи адекватно ниво на защита за извършване на Услугите.

В допълнение, Bureau Veritas Certification се задължава, че:

- Подизпълнителят ще бъде обвързан с еквивалентни договорни задължения като тези, посочени в клауза Защита на данните,
- е сключил договор за прехвърляне на лични данни, сключен въз основа на стандартните договорни клаузи на Европейската комисия с вносителя на данни, преди всяко международно прехвърляне на лични данни;
- той ще остане изцяло отговорен за всяко нарушение на този член (Защита на данните) и/или Закона за защита на данните, извършено от Подизпълнителя в рамките на Услугите
- Клиентът потвърждава и се съгласява, че Бюро Веритас Сертификация може да предава одиторски доклади на органи по акредитация и/или собственици на схеми, за да спази приложимите закони или регулаторни изисквания, като такива одиторски доклади, включително лични данни на служители, изпълнители, бизнес партньори и/или клиенти на Клиента.

## И. ОГРАНИЧАВАНЕ НА ОТГОВОРНОСТТА

И.А Тази клауза определя цялата отговорност на Bureau Veritas Certification (включително всяка отговорност за действията или бездействията на неговите Филиали и съответните им служители, директори, длъжностни лица, агенти, подизпълнители) към Клиента по отношение на Услугите, Сертификата за одобрение и/или Докладите, всяко нарушение на Споразумението, всяко използване на Услугите от Клиента, Сертификата за одобрение и/или Докладите или част от тях, както и всякакви изявления, неверни твърдения, изявления или деликтни действия или бездействия (включително небрежност), произтичащи от или във връзка със Споразумението.

И.Б С изключение на посоченото в клауза И.В, никоя от страните не носи отговорност пред другата страна при каквото и да било обстоятелства за:

- i) загуба на стопанска дейност или загуба на употреба или загуба на печалба, загуба на данни, загуба на доходи, загуба на производство, загуба на стойност, намаляване на приходите от стоки или имущество, загуба на финансово предимство, прекъсване на дейността или престой; или
- ii) изчерпване на репутацията и/или подобни загуби; или
- iii) загуба на договор; или
- (iv) всякакви специални, косвени, последващи или чисто икономически загуби, разходи, щети, такси или разноски; и

И.В Нищо в настоящите Общи условия не ограничава или изключва отговорността на която и да е от страните:

- (i) за смърт или телесна повреда в резултат на небрежност; или
- (ii) за всякакви вреди или отговорност, понесени от някоя от страните в резултат на измама или измамно невярно представяне от другата страна; или
- iii) за всяка друга загуба, която по закон не може да бъде изключена или ограничена.

И.Г Без да се засяга клаузата И.А или И.В., общата съвкупна отговорност на Bureau Veritas Certification и неговите филиали, както и техните съответни служители, директори, длъжностни лица и агенти, по договор, закононарушение (включително, но не само, небрежност, груба небрежност или нарушение на законово задължение), невярно представяне, възстановяване или по друг начин, произтичащ по какъвто и да е начин във връзка с или във връзка с Услугите, Сертификата за одобрение, Отчетите и изпълнението или планираното изпълнение на Договора се ограничават до размера на таксите, платени или дължими от Клиента на Бюро Веритас Сертификация по отношение на Услугите, които пораждат отговорността на Бюро Веритас Сертификация към Клиента.

И.Д С настоящото Клиентът обезщетява Бюро Веритас Сертификация и неговите филиали, както и техните съответни служители, директори, длъжностни лица и агенти, и ги предпазва от всякакви претенции, щети, разноски, задължения, загуби, разходи и/или разноски (включително съдебни хонорари) от каквото и да е естество (включително, но не само, небрежност и груба небрежност), произтичащи от:

И.Д.А всяко действие, бездействие, неизпълнение, нарушение на договора или небрежност на Клиента, неговите агенти или служители;

И.Д.Б всяка претенция от трета страна във връзка с Услугите, Сертификата за одобрение и/или Докладите, включително, без да се ограничава, когато Сертификат за одобрение и/или Докладът се разкриват изцяло или частично на третата страна със съгласието на Bureau Veritas Certification;

#### К. НЕПРЕОДОЛИМА

За целите на настоящата клауза "**непреодолима сила**" означава всяко събитие или обстоятелство, чието настъпване е извън разумния контрол на предявяващата вземане страна, чието невъзможност не е могла да бъде предотвратена или преодоляна от страна на вискателя, упражняваща разумна предвидливост, планиране и изпълнение, включително (без ограничение):

Считат се за непреодолима сила, всяко непреодолимо и непредвидимо събитие и независимо от волята на една или друга от Страните, водещо до невъзможност за постигане или продължаване на Услугите.

К.А Ако в резултат на непреодолима сила някоя от страните стане неспособна, изцяло или частично, да изпълни задълженията си по Споразумението (освен задължението да извърши плащания на дължими суми на другата страна):

К.А.А Форсмажорните обстоятелства трябва да бъдат незабавно съобщени от Предявяващата се страна на другата в писмена форма причини и при доказване на старанието, използвано за отстраняване или смекчаване на последиците от тези непреодолими обстоятелства;

К.А.Б Задълженията по Договора се преустановяват до прекратяване на Форсмажорните обстоятелства, за които се съобщава писмено, за да се извърши Услугата.

К.Б Някоя от страните не носи отговорност за загуби или щети, произтичащи от забавяне или неизпълнение на задълженията ѝ по настоящия договор, произтичащи пряко или косвено от събитие на непреодолима сила.

К.В Ако увреждането продължава за непрекъснат период от повече от 15 (петнадесет) дни от датата, на която страната ищец е изпратила писмено уведомление по **клаузата К.А**, тогава всяка от страните има право (но не и задължена) да прекрати настоящото споразумение или част от него незабавно след писмено уведомление до другата страна и, при спазване на разпоредбите на настоящото споразумение, никоя от страните няма да има претенции към другата страна в резултат на такова прекратяване.

#### Л. КРАЙ

Л.А Бюро Веритас Сертификация може да прекрати Договора по всяко време и по каквато и да е причина, без да носи отговорност към Клиента, като предостави писмено предизвестие на Клиента в срок от минимум 30 (тридесет) дни или друг срок, който може да бъде разумен по мнение на Бюро Веритас Сертификация при обстоятелствата.

Л.Б Без да се засягат други права или средства за защита, които страните могат да имат, всяка от страните може да прекрати споразумението, без да носи отговорност към другата страна, незабавно след писмено уведомление до другата страна, ако другата страна:

Л.Б.А не плати дължима сума по Споразумението на датата на падежа за плащане и остава в неизпълнение в продължение на 10 (десет) дни, след като е бил уведомен писмено за извършване на такова плащане;

Л.Б.Б извършва съществено нарушение на Споразумението и (ако това нарушение може да бъде отстранено) не успява да отстрани това нарушение в срок от 10 (десет) дни, след като е бил уведомен писмено за нарушението;

Л.Б.В многократно нарушава някое от условията на Споразумението по начин, който основателно обосновава мнението, че поведението му е несъвместимо с намерението или способността му да приведе в действие условията на Споразумението;

Л.Б.Г става неспособен да изплаща дълговете си, когато и когато станат изискуеми;

Л.Б.Д изпада в несъстоятелност или влиза в синдик (по финансови или други причини) или съдебно управление, или започва производство по несъстоятелност или оздравяване на предприятия;

Л.Б.Е прехвърля или прехвърля права или задължения по Споразумението, различни от разрешените по настоящото Споразумение;

Л.Б.Ж спира или прекратява, или заплашва да преустанови или прекрати цялата или значителна част от дейността си.

Л.В При прекратяване на Договора по каквато и да е причина:

Л.В.А Клиентът е длъжен незабавно да заплати на Бюро Веритас Сертификация всички неплатени фактури на Бюро Веритас Сертификация (които стават незабавно изискуеми и дължими) и лихви, ако има такива, върху всички дължими суми и по отношение на предоставените Услуги, но за които не е представена фактура, Бюро Веритас Сертификация може да представи фактура, която се заплаща от Клиента незабавно след получаването ѝ;

Л.В.Б натрупаните права и задължения на страните към момента на прекратяване и продължаване на която и да е разпоредба на Споразумението, изрично посочена, че продължава да съществува или имплицитно оцелява прекратяването, няма да бъдат засегнати.

Л.Г При прекратяване на Споразумението (независимо от възникването), клаузите, свързани с поверителността, интелектуалната собственост, защитата на данните, приложимото право и юрисдикцията, остават в сила и продължават да действат с пълна сила.

#### М. ОТКАЗ

Отказът от което и да е право по Споразумението е ефективен само ако е в писмена форма и се прилага само за обстоятелствата, за които е предоставен. Никакво неизпълнение или забавяне от страна на някоя от страните при

упражняването на което и да е право или средство за защита по Споразумението или по закон не представлява отказ от това (или друго право) или средство за защита, нито възпрепятства или ограничава по-нататъшното му упражняване. Никое еднократно или частично упражняване на такова право или средство за защита не изключва или ограничава по-нататъшното упражняване на това (или друго право) или средство за защита.

**Н. ЗАДАЧА**

Н.А Клиентът няма право без предварителното писмено съгласие на Бюро Веритас Сертификация да отстъпва, възлага, прехвърля или раздава по какъвто и да е начин с всички или с някои от своите права или задължения по Договора.

Н.Б Клиентът потвърждава, че и с настоящото изрично се съгласява Бюро Веритас Сертификация по всяко време да отстъпва, възлага, прехвърля или да се занимава по какъвто и да е начин с всички или някои от своите права или задължения по Договора

**О. СКЪСВАНЕ**

О.А Ако някоя от разпоредбите на Споразумението (или част от нея) бъде установена от съд или друг орган на компетентна юрисдикция за невалидна, незаконна или неприложима, тази разпоредба (или част от нея) се счита, доколкото е необходимо, не е част от Споразумението и валидността и приложимостта на другите разпоредби на Споразумението няма да бъдат засегнати. Ако разпоредба от Споразумението (или част от нея) бъде счетена за незаконна, невалидна или неприложима, разпоредбата се прилага с минималните изменения, необходими за да стане законна, валидна и приложима.

**П. ЦЯЛОСТНО СПОРАЗУМЕНИЕ**

П.А Споразумението представлява цялото споразумение между страните и замества всички предишни споразумения и съобщения между страните, свързани с услугите.

П.Б Всяка от страните потвърждава, че при сключването на Споразумението тя не е разчитала и няма право или средство за защита по отношение на каквото и да е изявление, декларация, уверение или гаранция (независимо дали е направена по небрежност или невинно), освен за нарушение на договора, както е изрично предвидено в Споразумението.

**Р. ПРИЛОЖИМО ПРАВО И ЮРИСДИКЦИЯ**

Р.А Споразумението и всеки спор или иск, произтичащ от или във връзка с него или неговия предмет, се уреждат и тълкуват в съответствие със законодателството на България, независимо от стълкновението на закони, които биха могли да изискват прилагането на друг закон.

Р.Б Страните неотменимо се съгласяват, че съдилищата на България имат изключителна юрисдикция за уреждане на всеки спор или иск, който възниква от или във връзка със Споразумението или неговия предмет

разработил – Георги Колев отговорник по  
качеството на ОСП “БЮРО ВЕРИТАС БЪЛГАРИЯ”  
Дата: 15.07.2024г.



утвърдил Тане Танев  
ръководител на ОСП “БЮРО ВЕРИТАС БЪЛГАРИЯ”  
дата: 15.07.2024г

